

# YAXZ2ZI-R / NA2XRH (TS, IEC, VDE)

كابلات ذات موصلات من الألمنيوم  
Aluminum Cables

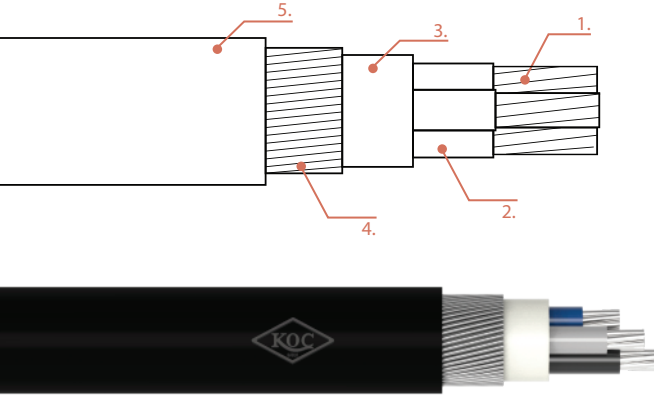

## البنية / CONSTRUCTION

1. موصل ألومنيوم متعدد الأسلاك
2. عازل إكس إل بي إي
3. حشو إتش إف إف آر
4. سلك فولاذي مجلفن دائري
5. غلاف خارجي إتش إف إف آر

1. Stranded Aluminium Conductor
2. XLPE Insulation
3. HFFR Filler
4. Galvanized Round Steel Wire
5. HFFR Outer Sheath

VDE 0276-604 TS IEC 60502-1 **معايير**

المعلومات الفنية		TECHNICAL DATA	
90°C	أقصى درجة حرارة تشغيل	Max. Operating Temp:	90°C
12xD	نصف قطر الانحناء الأدنى	Min. Bending Radius:	12xD
0.6/1 kV	الجهد المقنن	Rated Voltage:	0.6/1 kV
250°C	أقصى درجة حرارة لحالة القصر	Max. Short Circuit Temp:	250°C
3,5 kV	فولتية الاختبار	Test Voltage:	3,5 kV



## مجالات الاستخدام / APPLICATIONS

مناسب للاستخدام في الأماكن التي تشهد حركة مرور بشرية عالية، مثل المصافي والفنادق والمدارس والأنفاق والمباني الشاهقة والمستشفيات ومراكز الأعمال المزدحمة، حيث تعتبر السلامة من الحرائق أمرًا مهمًا. إنه حل مثالي لتلبية احتياجات الطاقة بأمان في المواقع التي تحتوي على بنية تحتية حساسة للبيانات، مثل مراكز البيانات.

It is suitable for use in areas where fire safety is critical, such as refineries, hotels, schools, tunnels, high-rise buildings, hospitals, and business centers with high human traffic. It is also an ideal solution for safely meeting energy needs in locations with data infrastructure, such as data processing centers.

# YAXZ2ZI-R / NA2XRH (TS, IEC, VDE)

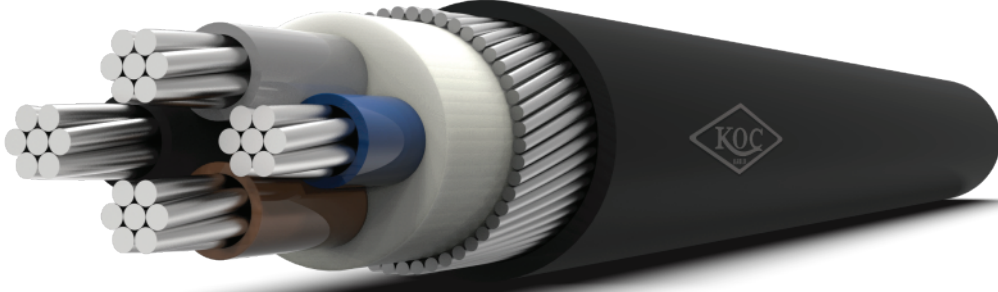

المقطع العرضي الاسمي (مم <sup>2</sup> )	القطر الخارجي (مم) تقريباً	الوزن الصافي (كجم/كم) (تقريباً)	التوريد القياسي الطول (م)	مقاومة التيار المستمر للموصل عند 20°C (أوم/كم)	قدرة تحمل التيار	
					(A) في الأنبوب	(A) في الهواء
Nominal Cross Section (mm <sup>2</sup> )	Overall Diameter (mm) Approx	Net Weight (kg/km) Approx	Standard Delivery Length (m)	Conductor DC Resistance at 20°C (ohm/km)	Current Carrying Capacity In	
					Conduit (A)	Air (A)

## NA2XRH / YAXZ2ZI-R (TS, IEC, VDE)

					A...	A:	A...	A:
1x25	15,5	400	1000	1,2000	73	62	89	78
1x35	17,5	600	1000	0,8680	90	77	111	96
1x50	19,5	700	1000	0,6410	125	110	133	128
1x70	21,0	850	1000	0,4330	160	140	173	166
1x95	23,5	1100	1000	0,3200	195	170	212	203
1x120	25,0	1250	1000	0,2530	226	197	247	237
1x150	27,0	1450	1000	0,2060	261	227	287	274
1x185	29,5	1650	1000	0,1640	298	259	330	316
1x240	32,0	1950	500	0,1250	352	305	392	375
1x300	35,5	2500	500	0,1000	406	351	455	434
1x400	39,5	3050	500	0,0778	511	472	502	507
1x500	43,0	3550	500	0,0605	591	546	582	590
2x25	25,0	1270	1000	1,2000	101	108		
3x25	26,0	1300	1000	1,2000	90	97		
3x35	28,6	1550	500	0,8680	112	120		

# YAXZ2ZI-R / NA2XRH (TS, IEC, VDE)



المقطع العرضي الاسمي (مم <sup>2</sup> )	القطر الخارجي (مم) تقريباً	الوزن الصافي (تقريباً) (كجم/كم)	التوريد القياسي الطول (م)	مقاومة التيار المستمر للموصل عند 20°C (أوم/كم)	قدرة تحمل التيار	
					(A) في الأنبوب	(A) في الهواء
Nominal Cross Section (mm <sup>2</sup> )	Overall Diameter (mm) Approx	Net Weight (kg/km) Approx	Standard Delivery Length (m)	Conductor DC Resistance at 20°C (ohm/km)	Current Carrying Capacity In	
					Conduit (A)	Air (A)

## NA2XRH / YAXZ2ZI-R (TS, IEC, VDE)

3x50	31,0	1800	500	0,6410	136	146
3x70	36,0	2600	500	0,4430	174	187
3x95	40,0	3300	500	0,3200	211	227
3x120	44,0	3850	500	0,2530	245	263
3x150	50,0	4900	500	0,2060	283	304
3x185	55,0	5750	500	0,1640	323	347
3x240	61,0	7150	500	0,1250	382	409
3x300	66,0	8000	500	0,1000	440	471
3x25+16	27,0	1400	1000	1,20 1,91	90	97
3x35+16	29,0	1600	1000	0,868 1,91	112	120
3x50+25	32,0	1950	500	0,641 1,20	136	146
3x70+35	37,5	2900	500	0,443 0,868	174	187
3x95+50	41,5	3500	500	0,320 0,641	211	227
3x120+70	45,5	4200	500	0,253 0,443	245	263
3x150+70	51,5	5300	500	0,206 0,443	283	304
3x185+95	57,0	6200	500	0,164 0,320	323	347
3x240+120	64,0	7600	500	0,125 0,253	382	409
3x300+150	68,0	8450	500	1,100 0,206	440	471
4x25	28,0	1500	1000	1,2000	90	97
4x35	31,0	1800	1000	0,8680	112	120
4x50	34,0	2300	500	0,6410	136	146
4x70	41,0	3200	500	0,4430	174	187
4x95	45,5	3850	500	0,3200	211	227
4x120	51,5	5100	500	0,2530	245	263
4x150	56,5	6000	500	0,2060	283	304
4x185	62,0	7000	500	0,1640	323	347
4x240	68,5	8500	500	0,1250	382	409
4x300	75,0	10000	500	0,1000	440	471

# YAXZ2Z1-R / NA2XRH (TS, IEC, VDE)



المقطع العرضي الاسمي (مم <sup>2</sup> )	القطر الخارجي (مم) تقريباً	الوزن الصافي (تقريباً) (كجم/كم)	التوريد القياسي الطول (م)	مقاومة التيار المستمر للموصل عند 20°C (أوم/كم)	قدرة تحمل التيار	
					(A) في الأنبوب	(A) في الهواء
Nominal Cross Section (mm <sup>2</sup> )	Overall Diameter (mm) Approx	Net Weight (kg/km) Approx	Standard Delivery Length (m)	Conductor DC Resistance at 20°C (ohm/km)	Current Carrying Capacity In	
					Conduit (A)	Air (A)

## NA2XRH / YAXZ2Z1-R (TS, IEC, VDE)

5x25	30,3	1800	1000	1,2000	90	97
5x35	34,5	2410	1000	0,8680	112	120
5x50	39,9	3330	1000	0,6410	136	146
5x70	45,1	4120	1000	0,4430	174	187
5x95	50,9	5190	1000	0,3200	211	227